

Schäfer Slurry-Pumpe SPL 125

(Hochleistung/für den Dauerbetrieb)

Kompakte 3-Plungerpumpe für abrasive und hochviskose Flüssigkeiten mit Arbeitsdrücken bis 500bar und Förderleistungen von maximal 193 m³/h.

Anwendungsgebiete:

- Förderung abrasiver Medien mit hohem Feststoffanteil
- Förderung hochviskoser und pastöser Medien
- Verfahrenstechnik

Besondere Anforderungen:

- API 674
- ATEX Zone 2, T3
- EN ISO 13710

Komponenten / Service:

- Komplettes Pumpenaggregat oder einzelne Pumpe
- Aufrüstbar mit Störungsfrüherkennung (SUMO)
- Inbetriebnahme und regelmäßige Wartung weltweit
- Ersatzteilservice

Abmessungen:

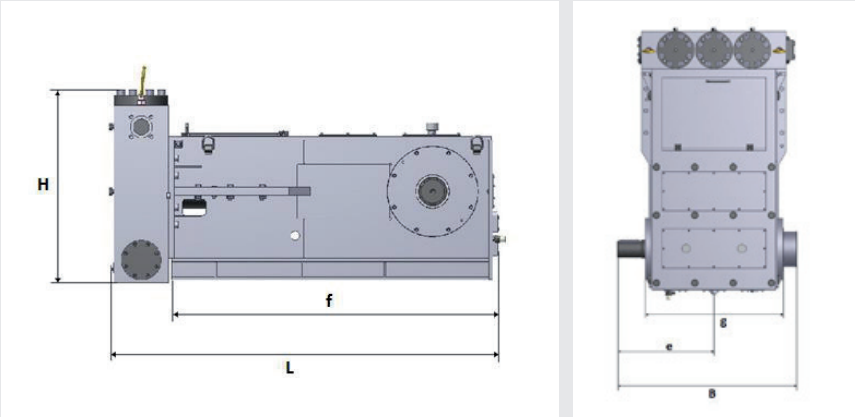

SPL 125	Dimension in mm
Länge L gesamt	2838
Länge f nur Triebwerk	2391
Höhe H gesamt	1651
Breite B gesamt	1882
Breite g ohne Zapfen	1500
Breite e von Mittellinie	1135

Beispiele für Pumpenaggregate:



Schäfer Slurry-Pumpe SPL 125

(Hochleistung/für den Dauerbetrieb)

Kolben-Ø	Zoll											
	mm	180	160	140	125	110	100	90	80	70	63	56
Betriebsdruck	Bar	50	63	80	100	125	160	200	250	315	400	500
Drehzahl	Förderstrom l/min											
234 min ⁻¹		3215	2540	1945	1550	1200	992	804	635	486	394	311

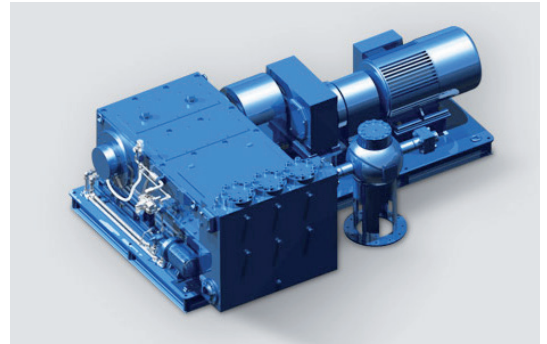

Leistungskurve SPL 125

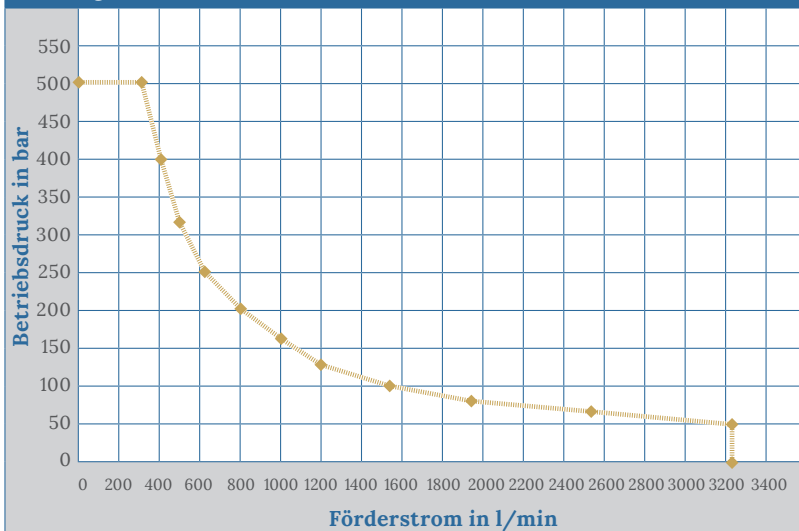

Leistungsdaten

Gewicht Pumpe	ca. 11.000 kg
Förderstrom	bis 3.215 l/min
Antriebsleistung	bis 500 kW
Medien	wässrige, hochviskose und abrasive Flüssigkeiten
Medientemperatur	bis 300 °C
Stangenkraft max.	200.000N
Hub	180 mm
Mittlere Kolbengeschwindigkeit:	234 min ⁻¹ : 1,04 m/Sek

WASSERHYDRAULIK HOCHDRUCKTECHNIK INDUSTRIEPUMPEN

Schäfer
PUMPEN & HYDRAULIK GMBH

Schäfer Pumpen & Hydraulik GmbH - info@schaefer-ph.com
Henrichs - Allee 8 www.schaefer-ph.com
45527 Hattingen Telefon (+49) 23 24/43 974 - 0